



Cutting Edge Creations, Inc. TM

Installation and Setup
Instalacion y Preparacion

INSTRUCTIONS

**Recommended Procedures and Installation
Tips for Interactive Inflatables**

**Este Manual Contiene Procedimientos
Recomendados Y Claves Para La Instalacion
De Inflanles Interactivos.**



**Have a Meeting With Your Crew!
Reunase Con Su Equipo De Trabajo!**

Each product comes with our installation and set-up booklet along with the specific installation supplement for the inflatable game you purchase. Detailed illustrations give Do's and Don'ts for each game.

We highly recommend that all owners and operators read and thoroughly understand the product operation booklet before use.

This industry depends on good training and safe operation!

Cada producto viene con su manual de instrucciones y un suplemento específico del inflable que ha comprado el cual le muestra una serie de ilustraciones detalladas de lo que debe y no debe hacer.

A todos los propietarios y operadores recomendamos leer y entender este manual de operaciones antes de usar el producto.

Para tener éxito entrenese y siga siempre las instrucciones!



Table of Contents:

Install and Setup	4
Step 1: Survey the Sight	5
Step 2: Ground Tarp	6
Step 3: Locate Tethers	6
Step 4: Locate Zippers	6
Step 5: Locate Power	7
Step 6: Connecting Blower	8
Step 7: Using Extension Cords	9
GFI Box	10
Step 8: Laying Out Tethers	11
Cambuckle Operation	12
Ground Anchor Packages	13
Step 9: Anchoring and Staking	14
Step 10: Last Minute Steps	15
Step 11: Inflate	15
Step 12: Adjusting Tethers	16
Step 13: Straighten Blower Tubes	17
Step 14: Final Adjustments	18
Step 15: Safety Precautions	19-20
Ports That May Wear	21
Cleaning Tips	22
Operation Procedures	23-26
Maintenance Procedures	27-29
Classification of Injuries and Illnesses	30
Supplement Booklet	31



Tabla de contenidos:

INSTALAR Y PREPARAR	4
PASO 1 Inspeccionar el terreno	5
PASO 2 Protector de Piso	6
PASO 3 Ubicar los cuerdas	6
PASO 4 Ubicar las cremolleras	6
PASO 5 Ubicar la conexión de energía	7
PASO 6 Conectar el motor	8
PASO 7 Usar extensiones	9
Generador con palo a tierra	10
PASO 8 Extender los cuerdas	11
Operación de seguros para los cuerdas	2
Paquetes para anclar	13
PASO 9 Anclar y clavar	14
PASO 10 Ultimos pasos	15
PASO 11 Inflar	15
PASO 12 Ajustar las cuerdas	16
PASO 13 Estirar los tubos que se unen al motor	7
PASO 14 Ajustes Finales	18
PASO 15 Precauciones de seguridad	19-20
Accesorios Adicionales	21
Claves de limpieza	22
Procedimientos para la operación de inflables	23-26
Procedimientos de mantenimiento	27-29
En caso de incidente	30
Folleto suplementario	31

Installation and Set-up

- 1 Please make sure that the inflatable is operated by trained operator(s) only. (A trained operator is one that has been instructed in the safe operation of a particular inflation device and have completely read all instructions provided by Cutting Edge Creations and the ASTM recommended operations of inflatable structure devices).

Please make sure that you have the correct number of installers present while inflating the balloon system. Please see the specific instructions in your supplement booklet located in the pocket of the back cover for the number of recommended installers for your particular inflatable.

Step 1 Survey the site you plan to install upon.

- 2 Verify that the dynamic dimensions (inflated size) do not interfere with power lines or other obstructions. See label for dynamic dimension measurements.
- 3 Verify, before deciding on location, that pounding stakes into the ground will not create a shock hazard by violating utility lines such as gas or power lines in staking area. Contact your local utility company for information.

Instalar y preparar

- 1 El inflable debe ser operado únicamente por una persona entrenado (que haya leído las instrucciones de nuestro manual y conozca las operaciones recomendadas por la organización ASTM de manera que sea capaz de operar estos productos teniendo en cuenta las normas de seguridad)

En la parte de atrás de este manual encontrará un folleto suplementario que le dará instrucciones específicas según la unidad que haya adquirido. Este le informará el número de personas que se necesitan para instalar su inflable.

Paso 1 Inspeccionar el terreno.

- 2 Observe la marquilla con las dimensiones dinámicas (tamaño al inflar) de la unidad y así averigüe posibles obstrucciones.
- 3 Antes de decidir la ubicación, verifique que las estacas no vayan a interferir con las líneas del gas o de energía provocando chocs eléctricos. Contacte la compañía local para tener información al respecto.



Step 1 / Paso 1

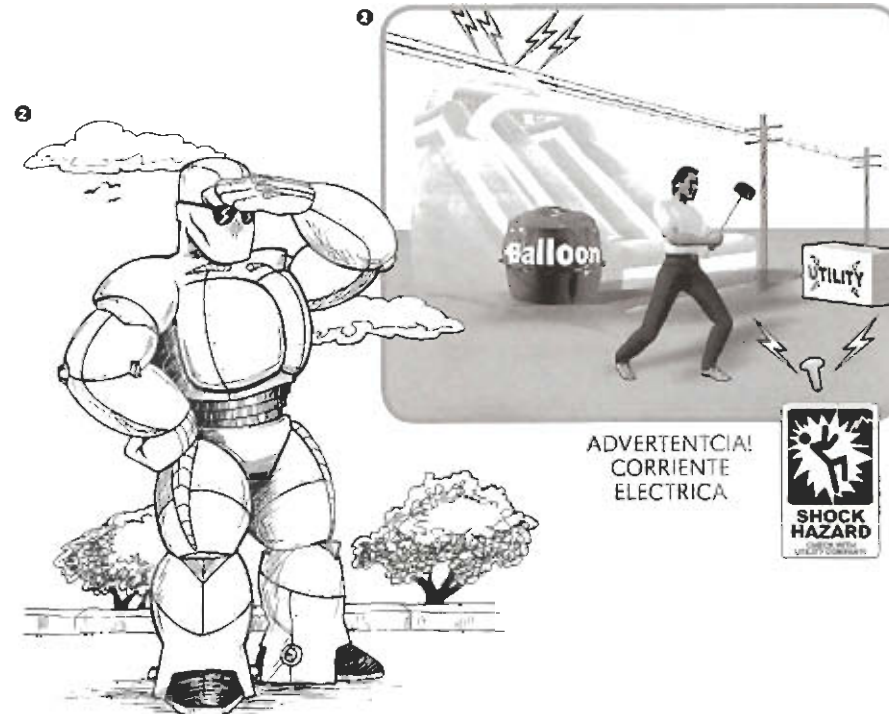

Step 2 Ground Tarp.

- 1 Lay out ground tarp (not provided) in the area you have chosen for installation. This tarp is to be left on the ground during the entire time the inflatable is installed.
- 2 Roll the balloon onto tarp. Remove bag and partially unroll balloon to locate the front or the back of balloon. In most cases, Cutting Edge Creations rolls the balloons with the back side of the balloon in and the front out. Locate the tag on the rolled balloon for location of the front or back. Point the balloon in the direction you have chosen for your set-up.

Step 3 Locate Tethers.

- 1 Unroll the balloon taking care to locate the white tether straps. Each balloon system has a series of bottom and top tethers.

Step 4 Locate Zippers and Close Them.

- 1 Unfold balloon and locate zippers. Please see the specific instructions in your supplement booklet for tether and zipper locations. Close all zippers and seal flap over zipper completely so to make sure air is sealed.

Paso 2 Protector de Piso.

- 1 (No incluido) Su función, tal como su nombre lo indica es proteger. Extiéndalo en el área que ha elegido antes de empezar la instalación del inflable.
- 2 Ruede el inflable sobre el protector y desenrolle parcialmente hasta ubicar el frente a la parte trasera. En la mayoría de los casos, Cutting Edge Creations Inc. enrolla los inflables con la parte de atrás adentro y el frente hacia afuera. Localice la marquillo en el inflable para ubicar el frente o la parte de atrás. Ubique el inflable según su preferencia.

Paso 3 Ubicar las cuerdas.

- 1 Desenrolle el inflable teniendo en cuenta que debe ubicar las cuerdas blancas. Cada inflable tiene una serie de cuerdas por debajo y por encima.

Paso 4 Ubicar las cremalleras y cerrarlas.

- 1 Desdoble el inflable y localice las cremalleras, cierre las y sellelas completamente de manera que el aire no se vaya a escapar. Por favor lea las instrucciones en el folleto suplementario para especificaciones.

Step 2 / Paso 2

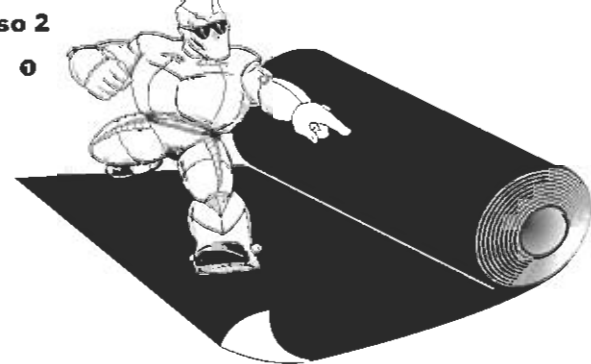

Step 3 & 4 / Paso 3 y 4

0 0



Step 5 Locate Power.

- 1 Locate the power source. If you are connecting to your own generator, go to the next step. If you are connecting to provided power, make sure that the power is a 20 amp 100v circuit that does not get turned off by a switch or timer.
- 2 If you are using two blowers, each blower needs to have its own 20 amp circuit. Please see the specific instructions in your supplement booklet for your blower quantity.
- 3 Keep generator 15 feet from the blower system. Exhaust fumes can be sucked into blower and may cause carbon monoxide poisoning inside the inflatable.

Paso 5 Ubicar la conexión de energía.

- 1 Si esto conectando el inflable o su propio generador vaya al siguiente paso. Si esta conectando para producir energía, asegurese que este en un circuito de 20 amp de 100v que no se apague con interruptor o par tiempo.
- 2 Si pienso usar dos motores, tenga en cuenta que cada uno necesito tener su propia circuito de 20 amp. Para mayor información, lea su folleto suplementaria.
- 3 Mantenga el generador por lo menos a 15 pies de distancia del motor pues se puede filtrar humo recalentado creando monóxido de carbono, peligrosa para las participantes.

Step 5 / Paso 5

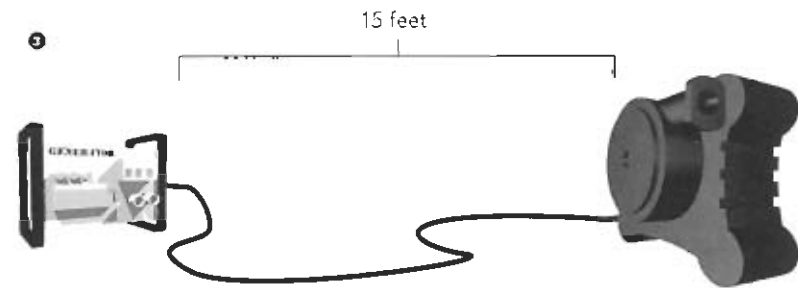
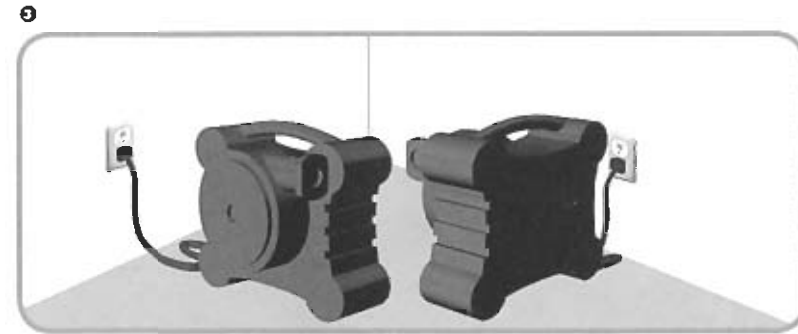
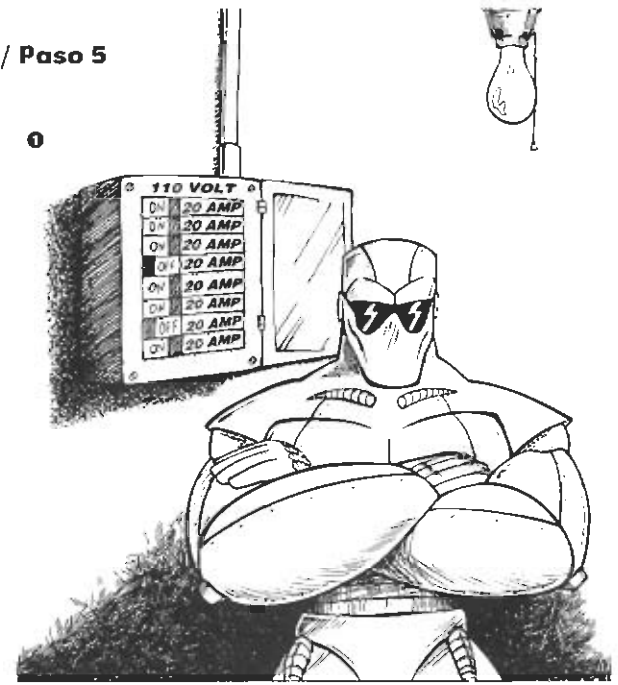

Step 6 Connecting Blower.

- 1 Connect blower system(s). Make sure the flop that attaches over the blower is securely fastened. The blower is now attached to the inflatable, but should NOT be turned on. Please see the specific instructions in your supplement booklet for blower tube connections.

Step 7 Using Extension Cords.

- 2 If an extension cord is needed, most Municipalities require a 12/3 SJOW extension cord for each blower. SJOW cords meet MSHA and OSHA requirements.

An amusement ride inspector may shut your operation down due to improper wiring.

Thin hardware store extension cords are not rated to handle blowers and should not be used.

Make sure that the power cord, which is connected to the blower, is securely fastened into the power outlet.

Paso 6 Conectar el motor.

- 1 Al momento de conectar el motor al inflable, asegurese que el motor este apogado y que la tapa ubicada sobre el motor este bien asegurada. Lea las instrucciones en el folleto suplementario para las conecciones de esto solido.

Paso 7 Contactarel motor.

- 2 Si necesita usar uno extension, tengo en cuenta los requerimientos de su municipalidad, la mayoria necesitan una extension de 12/3 SJOW para cada motor. Las extensiones SJOW Cumplen las requerimientos de "MSHA" & "OSHA".

Un inspector de atracciones puede hacerle retirar su unidad por estar conectada inapropiadamente.

Las extensiones delgadas que se encuentran en las ferreterias no son apropiadas para resistir este tipa de motores y par la tanto no deben ser usadas.

Asegurese que la extension este bien osegurada a la toma de corriente.

Step 6 / Paso 6



Step 7 / Paso 7

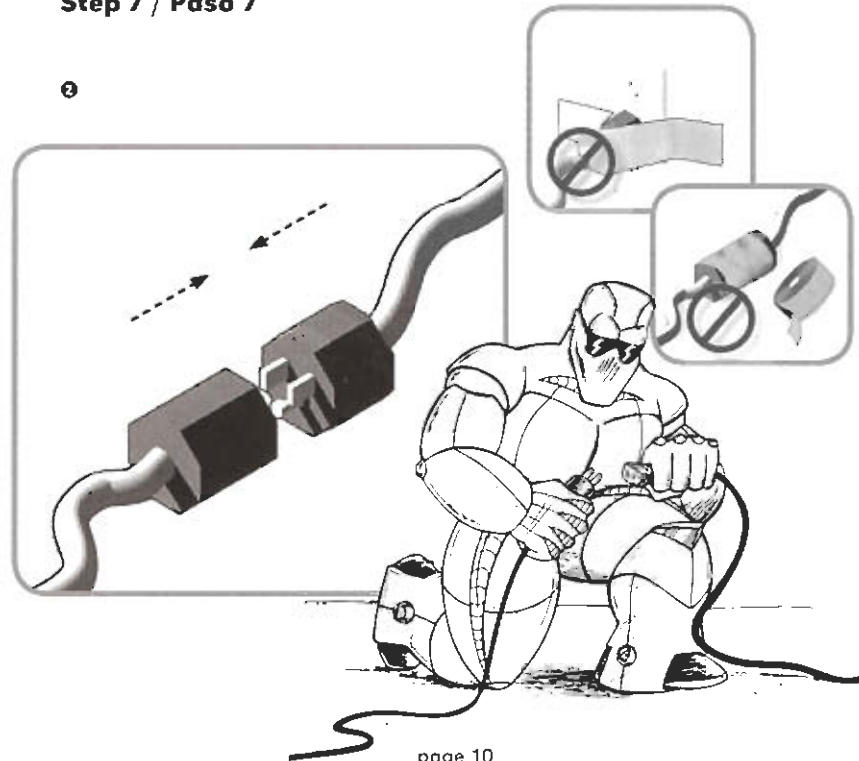

!WARNING!

Many states require a GFI (ground fault Interrupter) Box to be located close to an operator. Please contact your local authorities for your requirements.

!PREVENCION!

Muchos Estados piden como requisito un interruptor de polo a tierra cerca a un operador. Contacte sus autoridades locales para los requerimientos necesarios.



ADVERTENCIA!
CORRIENTE
ELECTRICA

Avoid shock hazards by grounding your equipment. To do this, you will need to run a wire from the generator to a metal stake in the ground.

Para evitar cortos circuitos al onclar su inflable, instale uno estaca metalica que reciba el cable del generador.

ALL WATER SLIDE BALLOONS MUST USE G.F.I.

**TODOS LOS RODADEROS DE AGUA DEBEN
USAR EL INTERRUPTOR POLO A TIERRA**

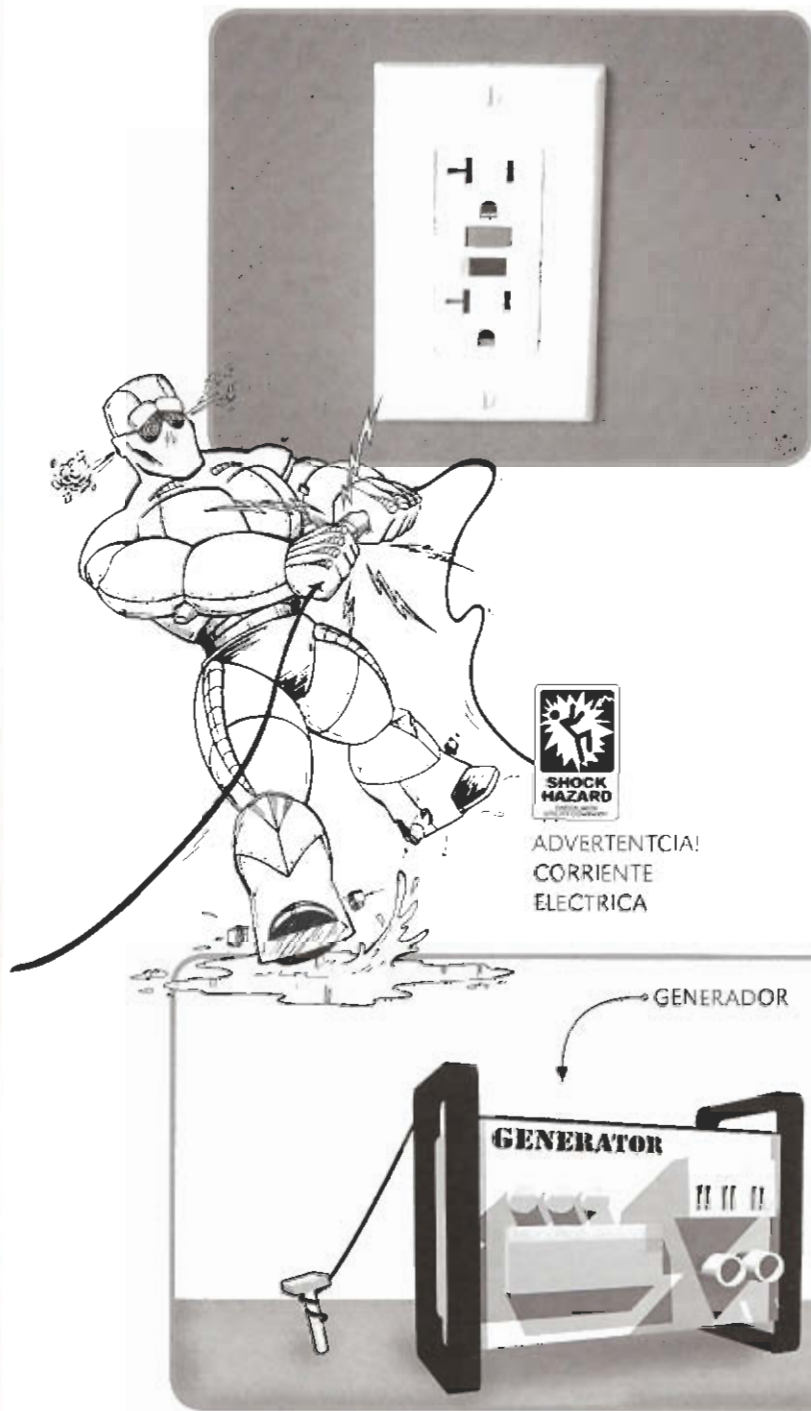

Step 8 Laying Out Tethers.

- 1 Pull out tethers from the inflatable to find out where the stakes should go.
- 2 By this time you should have the inflatable laid out before you with the tethers pulled straight out and the blower attached, but not turned on.
- 3 Locate your anchors so that the top tethers will be at a 50° vertical angle (approximately 7' to 12' from inflatable depending on the size of your balloon (See your supplement).

Create a NO-WALK Perimeter.

Paso 8 Estirar las cuerdas.

- 1 Extiendo las cuerdas del inflable para que puedo ubicar el lugar de las estacas.
- 2 Para este momento, debe tener el inflable extendido, las cuerdas estiradas y el motor apagado y conectada.
- 3 Localice las estacas de manera que las cuerdas esten en un angulo vertical de 50 Grados (aproximadamente de 7' a 12' del inflable, dependiendo del tamaño de la unidad. Lea su suplemento).

RECUERDE QUE DEBE EXISTIR UN PERIMETRO PARA NO CAMINAR.

Cambuckles Are Easy to Use! No More Tying Knots!

Cambuckles use a finger lever to adjust your top and bottom tethers. Simply feed the end of tether strap into its jaws and pull! Your cambuckles will hold your tether strap tight!

Always feed the tether strap into the bottom of the cambuckle and out through the front. The strap can be pulled tight without the use of the thumb release. To remove the strap, depress thumb release and pull out. Never feed strap into the front of the cambuckle!

Optional Ground Anchor Packages Available.

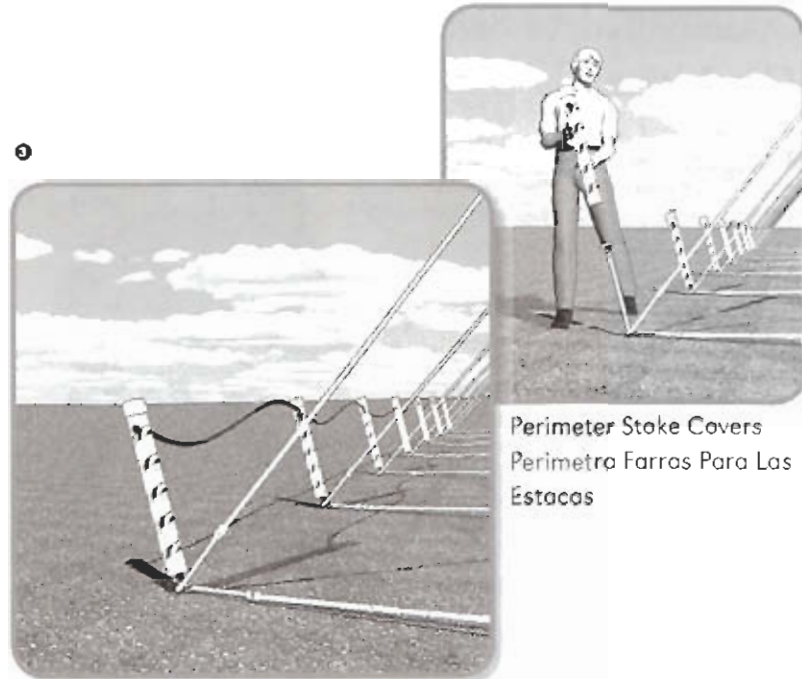
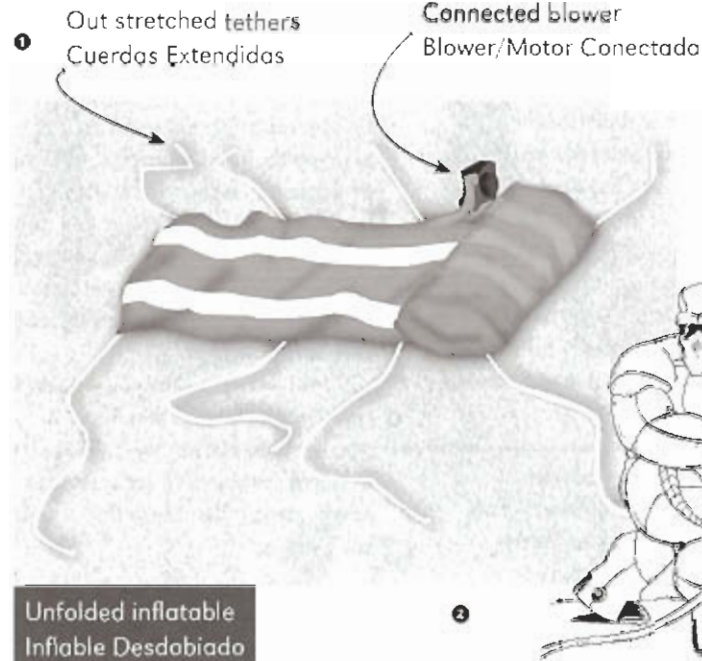
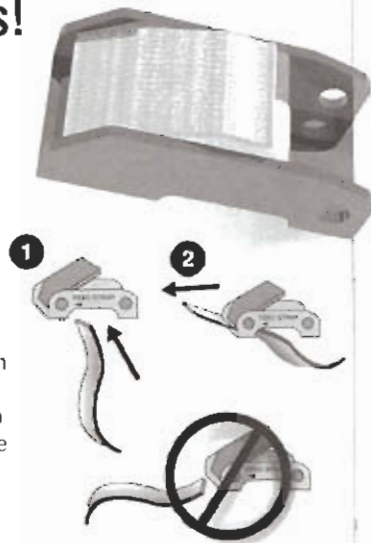

Step 9 Anchoring and Staking.

- 1 Place anchors (stakes or indoor sandbag containers) in the location that is described in your supplement booklet for your ride. Please see the specific instructions in your supplement booklet for the quantity of anchors and sandbag container weights. All balloons must be staked for outside use, utilizing a 30 stake - **No sandbagging outdoors is permitted.**
- 2 Pound stakes into ground approximately 70% down. Pull bottom tether tight to inflate balloon and secure stake.

Paso 9 Anclar y Clavar.

- 1 Localice los anclas (estacas, bolsas de arena) en el lugar pertinente descrito en su folleto suplementaria en el cual tambien encontrara especificaciones acerca del numero de estacas necesarios y el peso de los balsos de arena. Siempre que los inflables tengan usa exterior deben ser ancladas utilizando estacas de 30". Los balsos de arena no deben ser usadas afuera.
- 2 Las estacas deben tener aproximadamente un 70% dentro de la tierra. Estire bien las cuerdas de abajo para inflar la unidad y asegure las estacas.

Optional Safety Sign... The Inflatable Experience™

The 42 tall double-sided sign is made from a durable urethane plastic with a finish that resists scratches. The sign can be filled with sand using its own sand funnel, allowing it to stand in high winds!

"The Inflatable Experience" safety sign is an informative message that everyone in this industry should use to reduce their liability exposer. Informing our customers, like the fixed-rides operators do, is exactly what the inspectors are looking for us to do. I ordered 5 signs and plan to add one for each game! In this day and age this sign is a must."

Keith West - The Entertainment Group

Reduce Your Liability Exposer!

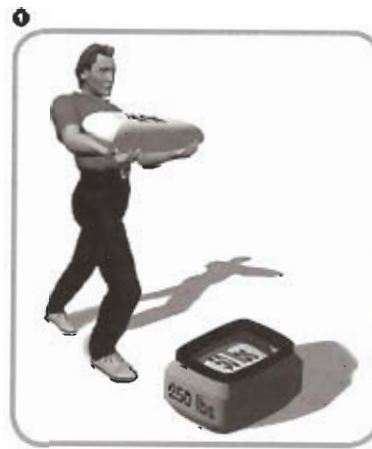

Step 10 Last Minute Steps before inflating.

Locate top tether lines and loosely connect, keeping some slack - unless windy. If high winds are a problem (winds in excess of 20 mph) do not inflate the balloon system. If winds are above 10 mph but below 20 mph, secure top tethers by shortening any play in tether lines

Paso 10 Ultimos Pasos antes de Anclar.

Localice las líneas de las cuerdas y conectelas un poco sueltas a menos que haya mucho viento. Si la corriente de viento es muy fuerte (excediendo de 20 mph) no infle su unidad. Si la corriente de viento esta sobre las 10 y baja los 20 asegure los cuerdas de arriba.

- 1 Si su inflable tiene rodadera, recomendamos aplicar una cera antes de inflar. Vea mas instrucciones en su fallata suplementaria. El spray es general mente requerido cuando se pule en caliente para un mejor resaluda.

Please see the specific instructions in your supplement booklet for proper application and spray recommendations.

Si su inflable es una unidad de joust, recomendamos instalar unos soportes especiales. Para mayor informacion, lea su fallata suplementaria.

If your inflable is a jousting unit, we recommend installing joust stands now. Please see the specific instructions in your supplement booklet for installation of joust stonds.

Instalar Watchdog

- 1 Las instrucciones básicas del Watchdog están en la pagino 20 y 21.

Install Watchdog

Paso 11 Inflar.

- 1 Si su inflable ha sido correctamente asegurado, puede poner o funcionar el motor.

Step 11. Inflate.

- 1 If your inflable has been tethered to anchors, you may turn on the blower.



1



2



Step 11 / Paso 11

3



Start-up

1. Layout inflatable and blower, figure 2a.
2. Connect 120 Voc to the Watchdog Blower Siren, observe condition of the battery, figure 2b.
3. Put blower ON/OFF switch in OFF position.
4. Plug blower cord into the Watchdog Blower Siren, figure 2c.
5. Position cord appropriately in Watchdog cord locks, figure 2d.
7. Set Indoor/Outdoor Siren switch in correct position, figure 2e.
6. Put Watchdog Blower Siren Armed/OFF switch in the Armed position. Figure 2f.
8. Turn on blower.

Shutdown

1. Put Watchdog Blower Siren Armed/OFF switch in the OFF position.
2. Turn off blower.
3. Unplug 120Vac power cord.

The Red LED will be on. After 9 seconds the Watchdog Blower Siren will turn off the red LED indicator and shut itself off.

Battery Charging

While running a blower:

The battery is charged continuously whenever the Watchdog Blower Siren is plugged into 120Vac whether a blower is plugged in and running or not. While running the blower, the battery status is checked every 10 minutes. If it is not fully charged the LED will flash red in place of solid green.

While not running a blower:

From a power off state, put Watchdog Blower Siren Armed/OFF switch in the OFF position. Connect 120Vac to the Watchdog Blower Siren, the condition of the battery will be indicated by the LED color.

After a period of charging time:

Recycling the AC power is necessary to cause the Watchdog Blower Siren to re-initialize, run a battery check and update the LED indication.

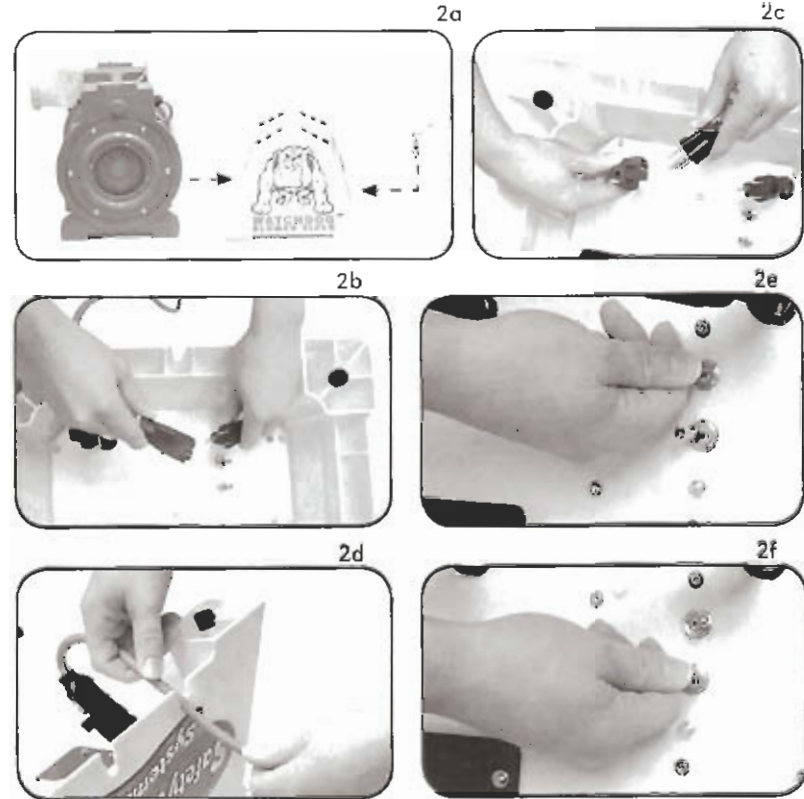

WARNING:

Read and understand all of operation procedure and user manual information before activating the Watchdog Blower Siren. Failure to do this may result in damage to the Watchdog Blower Siren or other properties as well as potential injury and malfunctions.

WATCHDOG IS A WARNING DEVICE ONLY. WATCHDOG IS NOT A SAFETY DEVICE DESIGNED TO REPLACE QUALIFIED INDIVIDUALS AND DOES NOT GUARANTEE SAFETY OF AN INFLATABLE RIDE.



Step 12 Adjusting Tethers.

Paso 12 Ajustar Cuerdas.

- 1 Make sure the inflatable is perfectly level. Adjust tethers and gather extra line to ground stake or indoor sand bag container. Adjusting tension is a snap with our optional cambuckle straps. Simply pull on the leader end of the strap and it's tight! Remember to maintain tether tensions during operation.
- 2 Starting with the bottom tethers, adjust all tethers. Take care to make sure the inflatable device is still facing desired direction.
- 3 Guide the unit up by making sure tether lines are not restricting inflation. If tether lines become too tight and impede inflation, carefully loosen the line and guide unit until it is inflated.

- 1 Asegurese que el inflable este perfectamente nivelada. Ajuste los cuerdas y uno linea extra a la estaca en el piso o a la bolsa de arena (espacio interior). Ofrecemos unas seguras "cambuckles" las cuales facilitan la tension de los cuerdas.

Recuerde mantener las cuerdas tensionadas mientras el inflable esta en funcionamiento.

- 2 Empiece con las cuerdas de abajo, ajustelas todas; asegurese que el inflable aun esta hacia la direccion deseada.
- 3 Guie su unidad hacia arriba asegurandose que las cuerdas no obstruyan el pasa mientras se infla.

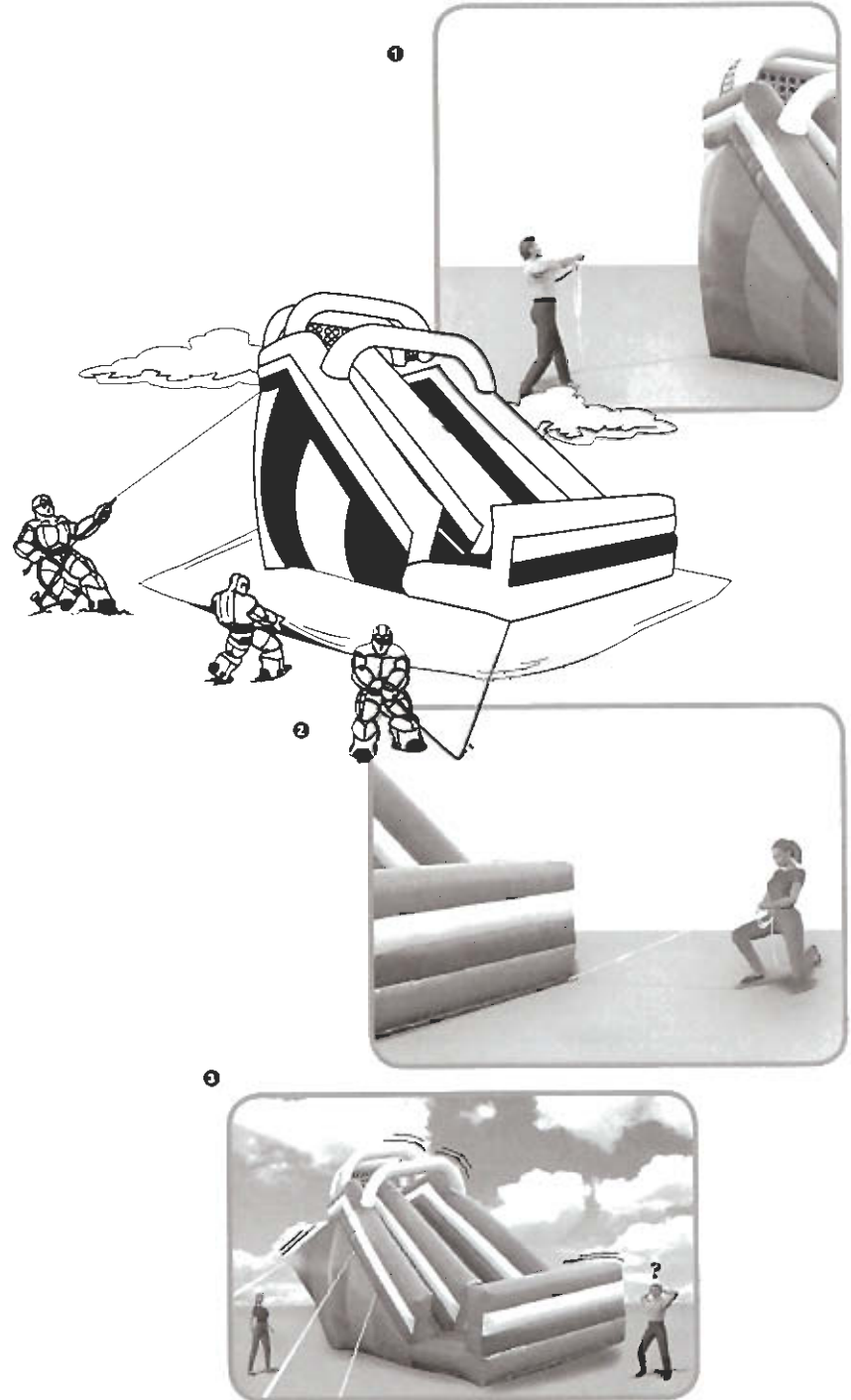

Step 13 Straighten Blower Tubes.

- 1 After inflatable is completely inflated, please straighten blower tube(s) as they may have become kinked during inflation.

Step 14 Final Adjustments.

- 2 Removable surfaces, such as sliding surfaces, mountain covers, climbing surfaces, etc, may become loose, wrinkled or disconnected during operation.

CAUTION:

- 3 The operator should take action and adjust the sliding surface if it starts to get loose or disconnected. Maintain a smooth surface for the duration of the event or accidents might occur!

Paso 13 Estirando los tubos que conectan al motor.

- 1 Después que la unidad esta completamente inflada, estire el tubo que une la unidad con el motor pues si no esta bien puede causar inconvenientes.

Paso 14 Ajustes Finales.

- 2 Las diferentes superficies removibles se pueden arrugar, desprender o desconectar debido a la actividad.

PRECAUCION:

- 3 El operador debe ajustar las superficies si se empiezan a saltar, mantenga una superficie lisa mientras el inflable esta en actividad...o pueden ocurrir accidentes!

Step 13 / Paso 13

Kinked Blower Tube
Tubo de Salida bloqueado

1



Before Straightening
Antes de estirar



After Straightening
Después de estirar

2



Before / Antes



After / Después

Step 14 / Paso 14

3



Step 15 Safety Precautions.

- 1 Make sure that all footwear and jewelry are removed before climbing upon the inflatable unit. Rings can cut your inflatable, watches can get broken or scrape the vinyl balloon.
- 2 Be especially careful to instruct all participants to follow all safety rules posted on the inflatable.
- 3 Do not setup or operate inflatable if winds are 20 mph or higher. Accidents will occur!
- 4 Make sure that the participants know that there is no flipping or jumping while on the inflatable. Do not operate inflatable in temperatures that may result in minor burns from hot sliding or climbing surfaces.

Elbows, knees and backs of legs can become burned if the unit is too hot due to extreme summer temperatures. To avoid friction burn, instruct riders of slides to cross arms over their chest to avoid elbow and arm contact. Face the inflatable away from the direct sun. If you face the inflatable towards the north or northeast, you will be able to keep your balloon cooler.

Optional (white) colored slide surfaces are available. White surfaces are cooler than standard colored surfaces, however, they do soil easier.

Paso 15 Precauciones de seguridad.

- 1 Asegurese que nadie lleve puestos zapatos o joyas antes de subir al inflable. Los anillos pueden rasgar la unidad y los relojes pueden romper o rasgar el vinilo.
- 2 Explique a todos los participantes las reglas de seguridad.
- 3 No opere el inflable si la corriente de viento supera los 20 mph o mas. Accidentes pueden ocurrir!
- 4 Hagale saber a todos los participantes que no es permitido dar botes o saltar mientras se este en el inflable o menos que este sea el proposito.

No opere el inflable si la temperatura esta muy alto pues los participantes se pueden quemar.

Los codos, los rodillas y la parte de otras de los piernas se pueden quemar en altas temperaturas durante el verano. Para evitar que la friccion acosione quemaduras, ensene a los participantes a cruzar los brazos sobre el pecho y asi evitar el contacto de los brazos y codos.

Ubique el inflable de manera que no reciba el sol directamente, ubicarlo hacia el norte o noreste, le ayudara a mantenerla mas fresca. Las superficies de colores incluyendo la blanca son opcionales. Las blancas son mas frescas, los otros colores son mas faciles de ensuciar.

Step 15 / Paso 15

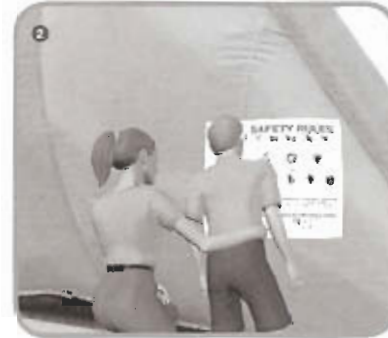

Do not leave this unit unattended during operation for any reason.

Por ninguna razon deje la unidad mientras este en operacion.



Parts that May Wear

❶ Removable Covers

Patches and tears in sliding surface could cause injuries.

❷ Straps/Tethers

❸ A sewing kit has been provided for small repairs. This sewing tool comes with thread and repair material.

Accesorios adicionales

❶ Protectores removibles

Los parches o tapas en las superficies pueden causar heridas.

❷ Cuerdas

❸ Se ha incluido un kit de costura para pequeños reparaciones, incluye hilo y material con el cual puede arreglar imperfecciones minimos causadas por el uso constante.

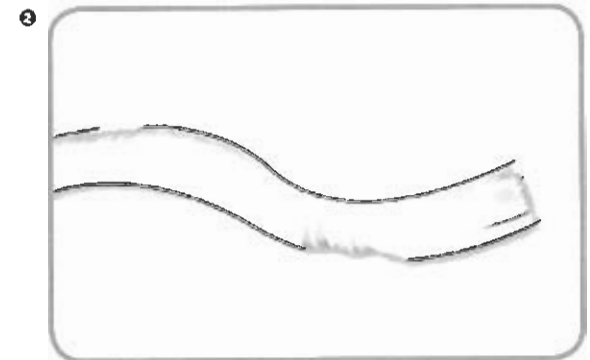

- 1 Keep your inflatable looking like new with frequent spotting of soiled areas using a mild cleaner such as Simple Green. Never soak the inflatable, mildew may form that will void the warranty!
- 2 Do not pack-up your inflatable when wet! Moisture can cause mildew which will void your warranty and cause a break down in the performance of the vinyl fabric.

- 1 Mantenga su inflable como nuevo, limpie las manchas y brillo usando un limpiador corriente. Nunca enjabone el inflable pues causara danos en el material y anulara la garantia.
- 2 No empaque el inflable mientras este humedo pues causara danos en el material y anulara la garantia.

Optional Ground Anchor Packages.

\$9900

Eight Double Cambucke Tether Adjusters

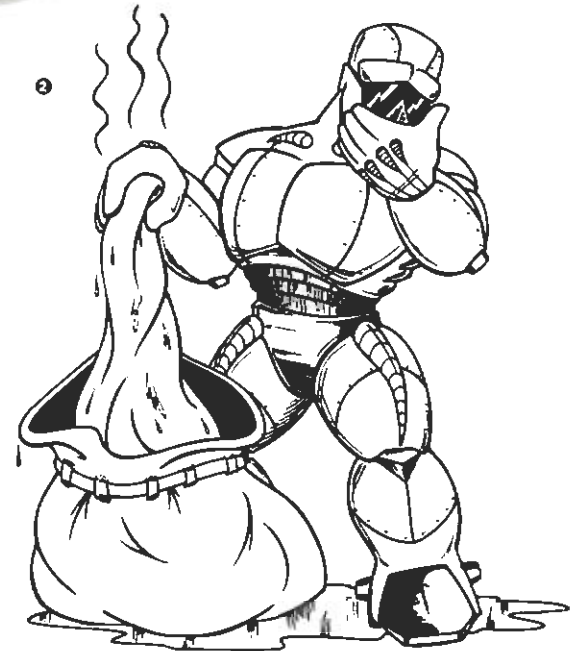
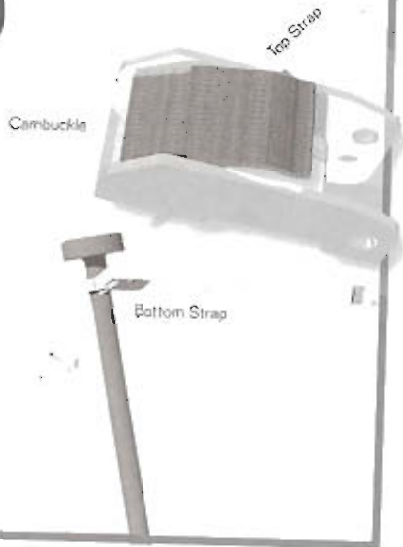

Standard Practice for Operation Procedures for Amusement

Rides and Devices

Manufacturer's Responsibility

2.1.4 Serious Injuries/Illnesses. A personal injury/illness that results in death, dismemberment, significant disfigurement, permanent loss of the use of a body organ, member, function or system, a compound fracture, or other significant injury/illness that requires immediate admission and overnight hospitalization and observation by a licensed physician.

3.1 The manufacturer of an amusement ride or device shall provide, with delivery of each ride or device, documented, recommended operation instructions in the English language. These instructions shall include but not be limited to the following:



3.1.1 Description of the ride or device operation including the function and operation of its major components.

3.1.1.1 Description of the motion(s) of the ride or device during operation.

3.1.1.2 Description of the recommended passenger loading procedures during operation, including recommended seating, where applicable.

3.1.2 Recommended safety procedures and instructions, and information about safety equipment pertaining to patrons and ride or device operators and attendants.

3.1.2.1 Maximum total passenger weight and maximum number of passengers by carrier unit or ride total.

3.1.2.2 Description of the passenger restraint system, its recommended use and operation.

Reglas Generales Para La Operacion De Estos Juegos De Diversion

Responsabilidad del fabricante

2.1.4 Enfermedades o heridas graves. Una herida a enfermedad que lleve a la muerte, amputacion, desfiguramiento significativo, perdida permanente de un organo, miembro, funcion o sistema del cuerpo, fractura o alguna otra herida que requiera hospitalizacion inmediata y observacion por parte de un especialista.

3.1 El fabricante de un juego o articulo de diversion debe incluir instrucciones especificas de operacion en ingles a espanol. Estas instrucciones deben incluir: 3.1.1 Descripcion, funcion y operacion de los componentes principales de la atraccion.



3.1.1.1 Descripcion de la atraccion cuando esta en funcionamiento.

3.1.1.2 Descripcion de la carga adecuada de pasajeras mientras el juego esta en funcionamiento incluyendo la manera de sentarse cuando es aplicable.

3.1.2 Procedimientos e instrucciones de seguridad, informacion acerca del equipo de seguridad pertinente a los clientes, operadores y participantes.

3.1.2.1 Peso maximo por persona y por el total de pasajeras. Numero de participantes permitidos.

3.1.2.2 Descripcion de las normas a seguir por parte de los participantes.

3.1.2.3 Los operadores y clientes deben tener en cuenta revisar las recomendaciones visuales y otras inspecciones antes y durante el recorrido.

3.1.2.3 Ride or device operators and attendant safety check: recommended visual or other inspections to be performed by ride or device operators and attendants prior to and during each ride or device cycle.

3.1.2.4 Instructions to the patron: recommended information that should be made available to each patron of the ride or device.

3.1.2.5 Recommendations for operational restriction relating to environmental conditions such as wind, rain, or temperature fluctuation.

3.1.3 Manufacturer's recommended ride or device operating procedures, including the location of ride or device operators and attendants.

3.13.1 Description of the recommended, daily pre-opening inspection to be performed by ride or device operator(s) and attendants that is in addition to previously performed maintenance or other inspections.

3.13.2 Description of the recommended ride or device operator(s) and attendants positions and functions.

3.1.3.3 Description of the recommended series of steps, to be followed in a definite order, to complete the operation of the ride or device.

3.1.4 Manufacturer's recommended emergency procedures.

3.1.4.1 Recommended evacuation procedures for the ride or device.

3.1.4.2 Use of emergency power equipment, if provided with the ride or device.

3.1.4.3 Description of any emergency procedure made necessary by an interruption of power, and restart procedures.

3.1.2.4 Instrucciones para el cliente deben estar siempre disponibles y o la vista.

3.1.2.5 Restricciones operacionales relacionados con las condiciones ambientales tales como el viento, la lluvia y los cambios bruscos en la temperatura.

3.1.3 Procedimientos operativos recomendados por el fabricante incluyendo la ubicación del inflable, operadores y clientes.

3.1.3.1 Descripción de la inspección diaria que se debe llevar a cabo antes de iniciar la actividad además del mantenimiento.

3.1.3.2 Descripción de las funciones y posiciones del operador y de los clientes.

3.1.3.3 Descripción de la serie de pasos en orden definida para completar la operación del inflable.

3.1.4 Procedimientos de emergencia recomendados por el fabricante.

3.1.4.1 Procedimientos recomendados de evacuación.

3.1.4.2 Uso del equipo de emergencia de energía si venía incluida.

3.1.4.3 Descripción de cualquier procedimiento de emergencia necesarios cuando hay un interruptor y es necesario volver a iniciar.

Responsabilidades Del Proprietario Y Del Operador

4.1 Cada propietario y operador de un juego de diversión debe leer y familiarizarse con el contenido del manual de operaciones recomendado por el fabricante. Cada operador debe preparar una hoja de hechas operativas que se debe dar a conocer al público la cual debe incluir:

4.1.1 Políticas y procedimientos operativos con información pertinente tomada del manual de instrucciones dada por el fabricante.



Owner/Operator's Responsibility

4.1 Each owner/operator of an amusement ride or device shall read and become familiar with the contents of the manufacturer's recommended operating instructions and specifications, when received as provided in 3.1. Each owner/operator shall prepare an operating fact sheet. The fact sheet shall be made available to each ride or device operator and attendant of the amusement ride or device. The owner/operator's fact sheet (on a ride-by-ride basis) shall include but not be limited to:

4.1.1 Specific ride or device operation policies and procedures with pertinent information from the manufacturer's instructions.

4.1.1.1 Description of the ride or device operation.

4.1.1.2 Duties of the specified assigned position of the ride or device operator or attendant.

4.1.1.3 General safety procedures.

4.1.1.4 Additional recommendations of the owner/operator.

4.1.2 Specific emergency procedures in the event of an abnormal condition or an interruption of service.

4.1.3 The owner/operator shall provide training for each ride or device operator and attendant of an amusement ride or device. This training shall include but not be limited to the following, where applicable:

4.1.3.1 Instructions on ride or device operating procedures.

4.1.3.2 Instructions on specific duties of the assigned position.

4.1.3.3 Instructions on general safety procedures.

4.1.3.4 Instructions on emergency procedures.

4.1.3.5 Demonstrations of the physical ride or device operation.



4.1.1.1 Descripción de la operación del inflable.

4.1.1.2 Deberes del operador o del cliente en la posición específica asignada.

4.1.1.3 Procedimientos generales de seguridad.

4.1.1.4 Recomendaciones adicionales del propietario/operador.

4.1.2 Procedimientos específicos en caso de emergencia en condiciones anormales o en la interrupción del servicio.

4.1.3 El propietario/operador debe entrenar al público cada vez que hayo un recorrido. Este entrenamiento debe incluir:

4.1.3.1 Procedimientos operativos de la atracción.

4.1.3.2 Instrucciones sobre deberes específicos de la posición asignada.

4.1.3.3 Instrucciones sobre procedimientos generales de seguridad.

4.1.3.4 Instrucciones sobre procedimientos de emergencia.

4.1.3.5 Demostraciones físicas del recorrido.

Continuación De Las Responsabilidades Del Propietario Y Del Operador

4.1.3.6 Supervisión de la operación física del operador.

4.1.3.7 Instrucciones adicionales consideradas necesarias por el propietario u operador.

4.1.4 Todas las atracciones deben tener una supervisión previa al uso público. Esta inspección debe incluir:

4.1.4.1 Revisión de los pasajeros, tenga en cuenta que no deben llevar implementos que puedan causar daños al material o incluso a otras participantes.



Owner/Operator's Responsibility con't

- 4.1.3.6** Supervised observation of the ride operator's physical operation of the ride or device.
- 4.1.3.7** Additional instructions deemed necessary by the owner/operator.
- 4.1.4** The ride or device of each amusement ride or device shall conduct a daily pre-opening inspection of each ride device prior to carrying passengers. This inspection shall include but not be limited to the following:
 - 4.1.4.1** Visual check of all passenger-carrying devices, including restraint devices and latches.
 - 4.1.4.2** Visual inspection of entrances, exits, stairways, and ramps.
 - 4.1.4.3** Test of all communications equipment necessary for the operation of the ride or device.
 - 4.1.4.4** Prior to carrying passengers, the ride or device shall be operated for a minimum of one complete operating cycle.
- 4.2** The owner/operator of an amusement ride or device may deny entry to the ride or device to any person, if in the opinion of the owner/operator the entry may cause above normal exposure to risk of discomfort or injury to person who desires to enter, or in the opinion of the owner/operator the entry may jeopardize the safety of other patrons or employees.
 - 4.2.1** Ride or device operators should be given guidelines on the special considerations applicable to physically disabled and mentally impaired patrons, related to their particular ride or device.
- 4.3** Signs presented by the owner/operations for instruction to the public shall be prominently placed, bold in design, with wording short, simple, and to the point.



- 4.1.4.2** Inspeccion visual de los entradas, salidas, escaleras y rampas.
- 4.1.4.3** Test de todo el equipo de comunicaciones necesario para la operacion de una atraccion.
- 4.1.4.4** La atraccion debe ser puesto en funcionamiento antes del publico.
- 4.2** El operador o propietario puede negar la entrada de una persona si para su modo de Ver, carrera peligro o seria un riesgo para la seguridad de los otros participantes.
 - 4.2.1** Los operadores deben tener guias aplicables cuando existe discapacidad fisica o mental en los participantes.
- 4.3** Los avisos o senales presentadas por el operador a propietario deben estar bien Ubicadas, con letras en negrilla, instrucciones cortos, claras y especificas.
 - 4.3.1** Los avisos que contengan las instrucciones operacionales o requerimientos necesarias para el uso de la atraccion deben ser colocados en el area de espera o en el area de subir y deben incluir la altura requerida y otros deberes y obligaciones de los participantes algunos de los cuales se mencionaran en la seccion 5.
 - 4.3.2** Las entradas a los cuartos de maquinas o areas restringidas deben tener un aviso Que prevenga a las personas para entrar.

Responsabilidad del cliente

- 5.1** Hay ciertos riesgos que se corren en todo tipo de atraccion, al participar, se aceptan los riesgos que pueden traer. Los participantes deben ser concientes y juzgar de una manera adecuada las diferentes situaciones que se puedan presentar; de igual forma es importante seguir los llamadas de atencion orales o escritas.

4.3.1 Signs to display operational instructions or requirements, or both, for the use of the amusement ride or device may be posted at the waiting/loading area or other appropriate location and may include height requirements and other duties and obligations of the passengers such as but not limited to those listed in Section 5.

4.3.2 Entrances to machinery rooms or restricted areas, or both, should be posted when necessary to warn unauthorized persons not to enter.

Patron Responsibility

5.1 There are inherent risks in the participation in or on any amusement ride, device, or attraction. Patrons of an amusement ride, device, or attraction, by participation, accept the risks inherent in such participation of which the ordinary prudent person is or should be aware. Patrons have a duty to exercise good judgment and act in a responsible manner while using the amusement ride, device, or attraction and to obey all oral or written warnings, or both, prior to or during participation, or both.

5.2 Patrons have a duty to not participate in or on any amusement ride, device, or attraction when under the influence of drugs or alcohol.

5.3 Patrons have a duty to properly use all ride or device safety equipment provided.

Keywords

6.1 Amusement rides and devices; operating procedures.

Standard Practice for Maintenance Procedures for Amusement Rides and Devices

Owner/Operator's Responsibility

5.2 Los clientes deben tener en cuenta que no deben participar en una atracción bajo la Influencia del alcohol o drogas.

5.3 Los participantes deben usar el equipo apropiadamente siguiendo los normas de seguridad.

Palabras Claves

6.1 Atracciones, juegos de diversion, procedimientos operativos.

Normas Para El Procedimiento Del Mantenimiento De Juegos De Diversion

Responsabilidad del propietario y del operador

6.1 Cada propietario de un juego de diversion debe leer y familiarizarse con las contenidos Del manual de mantenimiento del fabricante como se menciona en la seccion 3.1. teniendo en cuenta las recomendaciones del fabricante, cada propietario debe implementar un programa de mantenimiento, revision e inspeccion mencionando los deberes y responsabilidades necesarios para el cuidado de la atraccion. Esta lista debe tener los siguientes aspectos y asi mismo debe incluir los que usted crea convenientes:

6.1.1 Descripcion del mantenimiento preventiva de las atracciones.

6.1.2 Descripcion de las inspecciones que se deben llevar a cabo.

6.1.3 Instrucciones especiales de seguridad cuando seon aplicables.

6.1.4 Cualquier recomendacion adicional que el propietario/ operador considere necesaria

6.2 El propietario/ operador de una atraccion debe entrenar a todas las personas que esten A cargo del mantenimiento regular. Este entrenamiento debe incluir los siguientes aspectos junto con los que el operodar considere necesarios:

6.2.1 Instruccion sobre los procedimientos de inspeccion y mantenimiento preventivo.

6.1 Each owner/operator of an amusement ride or device shall read and become familiar with the contents of the manufacturer's maintenance instructions and specifications when received, as provided in 3.1. Based on the manufacturer's recommendations, each owner/operator shall implement a program of maintenance, testing, and inspection providing for the duties and responsibilities necessary in the care of each amusement ride or device. This program shall include a checklist to be made available to each person performing the regular scheduled maintenance on each ride or device. The owner/operator's checklist (on a ride-by-ride basis) shall include but not be limited to:

6.1.1 Description of preventive maintenance assignments to be performed.

6.1.2 Description of inspections to be performed.

6.1.3 Special safety instructions, where applicable.

6.1.4 Any additional recommendations of the owner/operator.

6.2 The owner/operator of the amusement ride or device shall provide training for each person performing the regularly scheduled maintenance on the ride or device, pertaining to their assigned duties. This training shall include, but not be limited to, the following:

6.2.1 Instruction on inspection and preventive maintenance procedures.

6.2.2 Instruction on the specific duties of the assigned position.

6.2.3 Demonstration of the physical performance of the assigned regularly scheduled duties and inspections.

6.2.5 Supervised observation of the maintenance person's physical performance of their assigned regularly scheduled duties and inspections.

6.2.6 Additional instructions deemed necessary by the owner/operator.

6.2.2 Instruccion sobre los deberes especificos de la posicion asignada.

6.2.3 Demostracion fisica de las deberes e inspecciones asignados.

6.2.5 Supervision del mantenimiento, tareas asignadas e inspecciones.

6.2.6 Instrucciones adicionales consideradas necesarias por el propietario/operador.

6.3 Antes de poner en funcionamiento la atraccion, el propietario/operador debe Organizar una inspeccion firmada, para asegurar una operacion apropiada. Este programa de inspeccion debe incluir entre otras:

6.3.1 Inspeccion de las pasajeros teniendo en cuenta la que se puede a no llevar puesto.

6.3.2 Inspeccion de las entradas, salidas, escaleras y rampas.

6.3.3 Test de toda el equipa de comunicaciones necesario para una atraccion.

6.3.4 Inspeccion de todos los equipos manuales o automaticos.

6.3.5 Inspeccion de los frenas de parqueo, emergencia, y traseras.

6.3.6 Inspeccion de las cercas, guardias y barricadas.

6.3.7 Inspeccion de la estructura de la atraccion

6.3.8 La atraccion debe ser operada por lo menos un ciclo completo antes del servicio al publico.

6.4 Cualquier tipo de atraccion debe ser apropiadamente inspeccionada y operada sin pasajeros para determinar su funcionamiento apropiada especialmente despues de una falla causada por:

6.4.1 Mal funcionamiento o ajustes significativos o

6.3 Prior to carrying passengers, the owner/operator shall conduct or cause to be conducted a daily documented and signed pre-opening inspection, based on provided instructions, to ensure the proper operation of the ride or device. The inspection program shall include, but not be limited to the following:

6.3.1 Inspection of all passenger-carrying devices, including restraint devices and latches.

6.3.2 Visual inspection of entrances, exits, stairways, and ramps.

6.3.3 Functional test of all communication equipment necessary for the operation of the ride.

6.3.4 Inspection or test of all automatic and manual safety devices.

6.3.5 Inspection or test of the brakes, including service brakes, emergency brakes, parking brakes, and back stops.

6.3.6 Visual inspection of all fencing, guarding, and barricades.

6.3.7 Visual inspection of the ride structure.

6.3.8 The ride or device shall be operated for a minimum of one complete operating cycle.

6.4 An amusement ride or device, or the specifically affected element, shall be appropriately inspected and operated, without passengers, to determine that it is functioning properly following an unscheduled cessation of operation caused by:

6.4.1 Malfunction or significant adjustment, or

6.4.2 Mechanical, electrical, or operational modification, or

6.4.3 Environmental conditions that affected the operation, or any combination of the three.

Keywords

7.1 Amusement rides; devices; notification bulletins; procedures

6.4.2 Modificaciones mecanicas, electricas u operacionales o

6.4.3 Condiciones ambientales que han afectado su operacion, o la combinacion de las tres.

Palabras Claves

7.1 Atracciones, juegos de diversion, balntines de notificacion, procedimientos. Normas para la clasificacion de heridas y enfermedades relacionadas con

Atracciones o juegos de diversiones

Notificacion del Fabricante

6.1 El propietario/ operador de una atraccion debe notificar al fabricante(s) de cualquier Accidente que haya causado heridas graves como se menciona en el numeral 2.1.4 dentro de los siete dias siguientes al incidente.

Estas normas estan sujetas a revision en cualquier momento por el comite tecnico responsable y deben ser revisadas cada cinco anos ya sea para varverlas o aprobar o para retirarlas. Sus comentarios seran bien recibidos y seron enviados a las oficinas de ASTM.

Si sus comentarios no han sido recibidos por favor hoganoslo saber. La direccion de ASTM es 1916 Race Street, Philadelphia, PA 19103.



Standard Guide for the Classification of Amusement Ride and Device Related Injuries and Illnesses

Manufacturer Notification

6.1 The owner/operator of an amusement ride or device shall notify the appropriate manufacturer(s) of an incident that resulted in a serious injury as defined in 2.1.4 within seven days of the occurrence of the incidence.

This standard is subject to revision at any time by the responsible technical committee and must be reviewed every five years and if not revised, either reapproved or withdrawn. Your comments are invited either for revision of this standard or for additional standards and should be addressed to ASTM Headquarters. Your comments will receive careful consideration at a meeting of the responsible technical committee, which you may attend. If you feel that your comments have not received a fair hearing you should make your views known to the ASTM Committee on Standards, 1916 Race Street, Philadelphia, PA 19103.

The Future of Inflatable Safety is NOW!

The Watchdog™ blower siren is the future for safer operation of inflatable amusement rides. It is amazing that the inflatable industry has gone without any type of device for monitoring inflation.

Cutting Edge Creations, Inc., is a licensed provider of the Watchdog Blower Siren.



Safety Air Systems, LLC

info@safetyairsystems.com

www.safetyairsystems.com